

# Инструкция по сборке мангалов Кулинар 1, 2, 3

## Сборка мангала Кулинар 1.

1. Разместите корпус мангала на ровной поверхности дном вверх.
2. Приложите ножку к углу корпуса, совместив отверстия на корпусе и на ножке.
3. Закрутите 2 болта, фиксируя ножку на корпусе.
4. Повторите пп. 1-3 для оставшихся трёх ножек.
5. Совместите отверстия на полке для аксессуаров с отверстиями на ножках мангала.
6. Закрутите болты, фиксирующие полку на ножках.
7. Переверните мангал, установите его на ножки.
8. Окончательно затяните все болтовые соединения.

**Внимание!** Перед первым использованием мангал необходимо обжечь для стабилизации термостойкой краски. Для этого в течение 30-40 минут сжигайте в мангале небольшие порции дров, прогревая дно и стенки мангала.

Во время обжига от всех поверхностей мангала будет идти дым с характерным запахом. Это происходит выпаривание летучих веществ из состава краски и её стабилизация. Обжиг и закаливание краски закончены после того, как от поверхности металла перестанет идти дым.

Ваш мангал Кулинар 1 готов к работе.

### Комплект поставки мангал «Кулинар 1»:

- поз. 1. Болт М5 х 35 - 12 шт.; поз. 2. Гайка М5 - 12 шт.;  
поз. 3. Ножка мангала - 4 шт.; поз. 4. Нижняя полка - 1 шт.

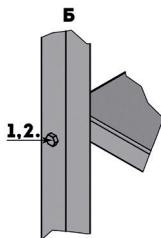
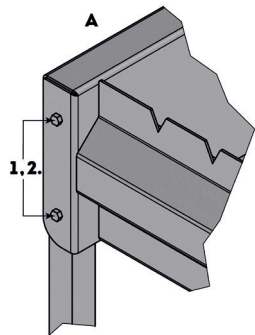
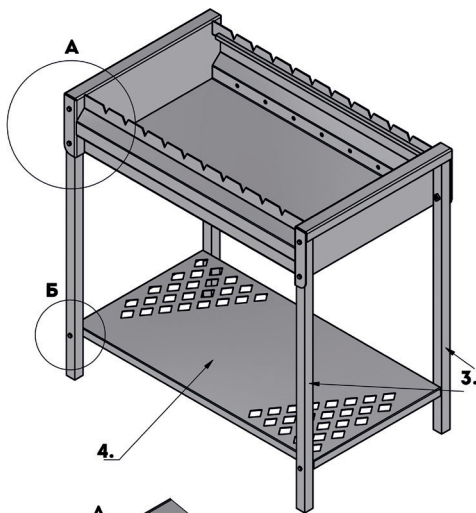

## Сборка мангала Кулинар 2.

1. Разместите корпус мангала на ровной поверхности дном вверх.
2. Приложите ножки к углам корпуса, совместив отверстия на корпусе и на ножке.
3. Приложите боковые полки к торцевым частям корпуса, совместив отверстия на корпусе, ножках и полках.
4. Закрутите болты, фиксируя ножки и полки на корпусе.
5. Совместите отверстия на нижней полке для аксессуаров с отверстиями на ножках мангала.
6. Закрутите болты, фиксирующие нижнюю полку на ножках.
7. Переверните мангал, установите его на ножки.
8. Окончательно затяните все болтовые соединения.

**Внимание!** Перед первым использованием мангал необходимо обжечь для стабилизации термостойкой краски. Для этого в течение 30-40 минут сжигайте в мангале небольшие порции дров, прогревая дно и стенки мангала.

Во время обжига от всех поверхностей мангала будет идти дым с характерным запахом. Это происходит выпаривание летучих веществ из состава краски и её стабилизация. Обжиг и закаливание краски закончены после того, как от поверхности металла перестанет идти дым.

### Комплект поставки мангал «Кулинар 2»:

- поз. 1. Болт М5 х 35 - 12 шт.; поз. 2. Гайка М5 - 12 шт.;  
поз. 3. Ножка мангала - 2 шт.; поз. 4. Ножка под колесо - 2 шт.;  
поз. 5. Нижняя полка - 1 шт.; поз. 6. Верхняя полка - 2 шт.;  
поз. 7. Болт М8 х 80 - 2 шт.; поз. 8. Колесо С93 - 2 шт.

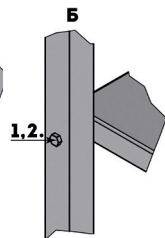
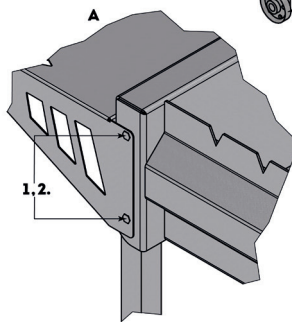
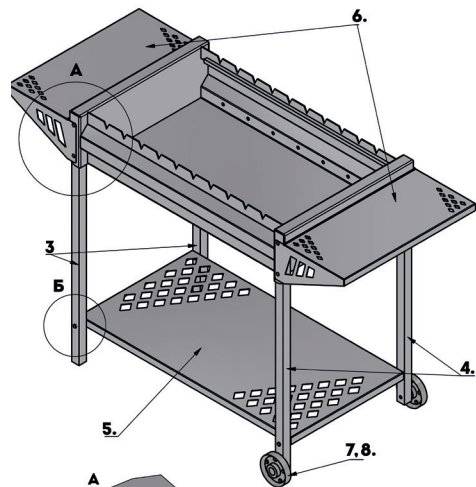

### Сборка мангала Кулинар 3.

1. Разместите корпус мангала на ровной поверхности дном вверх.
2. Приложите ножки к углам корпуса, совместив отверстия на корпусе и на ножке.
3. Приложите боковые полки к торцевым частям корпуса, совместив отверстия на корпусе, ножках и полках.
4. Закрутите болты, фиксируя ножки и полки на корпусе.
5. Совместите отверстия на нижней полке для аксессуаров с отверстиями на ножках мангала.
6. Закрутите болты, фиксирующие нижнюю полку на ножках.
7. Переверните мангал, установите его на ножки.
8. Установите крышку мангала, соединив её с корпусом мангала через «ушки» на задней стенке.
9. С помощью болтов с декоративными гайками закрепите заслонки на фигурных отверстиях крышки мангала.
10. Вставьте в центральное отверстие крышки термометр и с помощью гайки зафиксируйте его положение.
11. Зафиксируйте ручку на крышке мангала с помощью винтов.
12. Окончательно затяните все соединения.

**Внимание!** Перед первым использованием мангал необходимо обжечь для стабилизации термостойкой краски. Для этого в течение 30-40 минут сжигайте в мангале небольшие порции дров, прогревая дно и стенки мангала.

Во время обжига от всех поверхностей мангала будет идти дым с характерным запахом. Это происходит выпаривание летучих веществ из состава краски и её стабилизация. Обжиг и закаливание краски закончены после того, как от поверхности металла перестанет идти дым.

Ваш мангал Кулинар 3 готов к работе.

#### Комплект поставки мангал «Кулинар 3»:

- поз. 1. Болт М5 х 35 - 12 шт.;
- поз. 2. Гайка М5 - 14 шт.;
- поз. 3. Ножка мангала - 2 шт.;
- поз. 4. Ножка под колесо - 2 шт.;
- поз. 5. Нижняя полка - 1 шт.;
- поз. 6. Верхняя полка - 2 шт.;
- поз. 7. Болт М8 х 80 - 2 шт.;
- поз. 8. Колесо С93 - 2 шт.;
- поз. 9. Болт М6 х 16 - 2 шт.;
- поз. 10. Гайка колпачковая М6 - 2 шт.;
- поз. 11. Шайба М6 - 6 шт.;
- поз. 12. Винт М5 х 10 - 2 шт.;
- поз. 13. Термометр 360 - 1 шт.;
- поз. 14. Винт М8 х 20 - 2 шт.;
- поз. 15. Гайка колпачковая М8 - 2 шт.;
- поз. 16. Заслонка на крышку - 2 шт.;
- поз. 17. Ручка - 1 шт.

